

ASTERIA BATH SERIES

INSTALLATION/OPERATING INSTRUCTIONS

SERIE DE TINAS ASTERIA

MANUAL DE INSTALACIÓN Y OPERACIÓN

SUMMARY OF PRECAUTIONS

- Suction cover must be in place at all times to minimize the potential for hair and body entrapment.
- Keep body and hair a minimum of 6" away from suction fitting at all times when the whirlpool system is operating. Hair longer than shoulder length should be secured close to the head.
- Never operate electrical appliances (hairdryer, telephone, television, radio etc.) inside or within 5 feet of the bath.
- Never leave small children unattended in the bath.
- Do not operate the whirlpool system unless the bath is filled with water to at least 2" above the highest jet.
- Do not use oil-based bath additives in your whirlpool bath.
- When cleaning your bath, do not use abrasive substances which will damage the bath's surface.
- A **maximum** water temperature of 104°F (40°C) is recommended. Bathing at temperatures above 104°F (40°C) for prolonged periods can be injurious to health.
- To prevent discoloration of the acrylic finish, do not fill the bath with water in excess of 140°F (60°C).

IMPORTANT SAFETY INSTRUCTIONS

WARNING: When using this unit, basic precautions should always be followed, including the following:

Read and follow all instructions.

DANGER: to reduce the risk of injury, do not permit children to use this unit unless they are closely supervised at all times.

Use this unit only for its intended purpose as described in this manual. Do not use attachments not recommended by the manufacturer.

Never drop or insert any object into any opening.

Do not operate this unit without the suction cover in place.

This unit must be connected only to a supply circuit that is protected by a ground fault circuit interrupter (GFCI). Such a GFCI should be provided by the installer and should be tested on a routine basis. To test the GFCI, push the test button. The GFCI should interrupt power. Push the reset button. Power should be restored. If the GFCI fails to operate in this manner, there is a ground current flowing, indicating a possibility of an electric shock. Do not use this unit. Disconnect the unit and have the problem corrected by a qualified service representative before using.

A pressure wire connector is provided on the exterior of the motor to permit connection of an No. 8 AWG (8.4 mm) solid copper bonding conductor between this unit and all other electric equipment and exposed metal in the vicinity, as needed to comply with local requirements.

WARNING: When using electrical products, basic precautions should always be followed including the following:

DANGER: RISK OF ELECTRIC SHOCK. Connect only to a circuit protected by a ground fault circuit interrupter.

Grounding is required. This unit should be installed by a qualified service representative and grounded.

(For built-in and custom units.) Install to permit access for servicing.

NORMAS DE SEGURIDAD

- La placa protectora de succión debe estar siempre en su lugar para reducir al mínimo el riesgo de que el cabello o alguna parte del cuerpo queden atrapados.
- Mantenga el cuerpo y el cabello a una distancia mínima de 6" con respecto al mecanismo de succión cuando esté funcionando el sistema hidroterapéutico. El cabello largo hasta los hombros debe llevarse recogido.
- No encienda aparatos eléctricos (secador de pelo, teléfono, televisión, radio, etc.) en la tina o en un radio de 5 pies.
- No deje a los niños solos en la tina.
- No active el sistema hidroterapéutico a menos que el nivel del agua llegue 2" arriba del chorro más alto.
- No use aceites para baño en la tina de hidromasaje.
- Para limpiar la tina no use sustancias abrasivas que puedan dañar la superficie.
- Una **maximua** temperatura de 104°F (40°C) es recomendable. Bañares a temperaturas mas altas de 104°F (40°C) por periodeos prolongados puede ser perjudicial a su salud.
- Para evitar la decoloración del terminado acrílico, cuide que la temperatura del agua no pase de 140°F (60°C).

NORMAS DE SEGURIDAD IMPORTANTES

PRECAUCIÓN: Al utilizar esta unidad deben observarse normas de seguridad básicas, incluidas las siguientes:

Lea y siga todas las instrucciones.

PELIGRO: Para reducir el riesgo de lesiones no permita que los niños usen la unidad a menos que los supervise todo el tiempo un adulto.

Dé a la unidad el uso previsto y siga las instrucciones descritas en este manual. Sólo utilice los accesorios recomendados por el fabricante.

No deje caer ni inserte objetos en los orificios.

No opere la unidad si la placa protectora de succión no está en su lugar.

La unidad sólo debe conectarse a un circuito de alimentación protegido por un interruptor de circuito para fallas puesto a tierra (ICFT), que debe proveer el instalador. Revise el ICFT en forma rutinaria; para hacerlo, oprima el botón de prueba y se interrumpirá la energía eléctrica. Oprima el botón de reposición para restaurar la energía. Si aun siguiendo estas instrucciones el ICFT no funciona correctamente, fluye una corriente a tierra que indica la posibilidad de que haya una descarga eléctrica. No utilice la unidad en esas condiciones. Desconecte la unidad y cerciórese de que un representante autorizado corrija la falla antes de usarla.

En la parte externa del motor se encuentra un conector de cables a presión que permite la conexión de un conductor de cobre No. 8AWG (8.4mm) entre la unidad y el equipo eléctrico y metales expuestos cercanos, a fin de cumplir con las normas de instalación aplicables.

PRECAUCIÓN: Al utilizar esta unidad deben observarse normas de seguridad básicas, incluidas las siguientes:

PELIGRO: RIESGO DE DESCARGA ELÉCTRICA. Conecte la unidad sólo a un circuito protegido con un interruptor de circuito para fallas puesto a tierra. Es necesario hacer la conexión a tierra. Se recomienda que un representante de servicio autorizado instale y conecte la unidad a tierra.

CONTENTS

TABLA DE CONTENIDO

Specifications _____ Especificaciones	2-4
Roughing-in Reference _____ Diagramas de instalaciones	5-6
Framing and Support _____ Estructura y soporte	7
Service Access _____ Registros	8
Electrical Connections _____ Conexiones eléctricas	8-9
Plumbing and Water Supply _____ Plomería y suministro de agua	9
Operation _____ Funcionamiento	10-13
Warranty _____ Garantía	15-18

**Save These Instructions for Future Use.
Conserve Estas Instrucciones Para Uso Futuro.**

Owner's Record Registro del Propietario

Date Purchased _____
Fecha de compra
Purchased From _____
Comprado a
Installed By _____
Instalado por
Serial Number _____
Número de serie
Model _____
Número de modelo

Important: Read complete instructions before beginning installation.

Each whirlpool bath arrives ready for installation, completely equipped with motor/pump assembly and plumbing and fittings necessary for whirlpool operation. An optional drain/overflow kit is available for installation on the bath.

Remove the bath from the carton. Retain the shipping carton until satisfactory inspection of the product has been made. **Do not lift the bath by the plumbing at any time; handle by the shell only.**

Immediately upon receipt, inspect the shell before installing. Should inspection reveal any damage or defect in the finish, do not install the bath. Damage or defect to the finish claimed after the bath is installed is excluded from the warranty. Asteria Company's responsibility for shipping damage ceases upon delivery of the products in good order to the carrier. Refer any claims for damage to the carrier. For definitions of warranty coverage and limitations, refer to the published warranty information packed with the product.

All bath units are factory tested for proper operation and watertight connections prior to shipping. **Note: Prior to installation, the bath must be filled with water and operated to check for leaks that may have resulted from shipping damage or mishandling.** Asteria Company is not responsible for any defect that could have been discovered, repaired, or avoided by following this inspection and testing procedure.

Importante: Lea las instrucciones antes de iniciar la instalación.

Las tinas de hidromasaje se entregan listas para instalarse y completamente equipadas con motor, bomba, accesorios de plomería y mecanismos necesarios para el hidromasaje. La instalación del equipo de desagüe y rebosadero es opcional.

Saque la tina de su caja; consérvela hasta haber revisado completamente el producto. **No levante la tina sujetándola por los accesorios de plomería, sino por el casco.**

Inspeccione el casco de la tina en cuanto la reciba. En caso de que detecte algún daño o desperfecto en el terminado, no la instale. La garantía no cubre daños o desperfectos reclamados después de la instalación. La responsabilidad de Asteria Company por daños de embarque termina al entregar los productos en buen estado al distribuidor. Presente sus reclamaciones por daños al distribuidor. Para mayor información sobre la cobertura de la garantía, consulte la garantía publicada en el empaque del producto.

El funcionamiento de las tinas y el buen estado de las conexiones han sido probados en fábrica antes del embarque. **Nota: Antes de la instalación, llene la tina con agua y enciéndala para verificar que no presente fugas provocadas durante el embarque o por mal manejo.** Asteria Company no se hace responsable por desperfectos que pudieran haberse descubierto, reparado o evitado de haberse seguido este procedimiento de inspección y verificación.

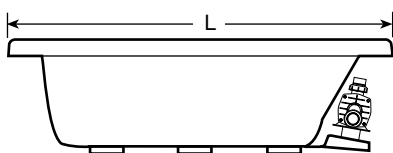

SIDE VIEW
VISTA LATERAL

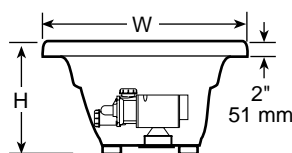

END VIEW
VISTA DE FRENTE

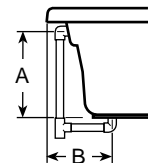

DRAIN/OVERFLOW
DESAGÜE/REBOSADERO

SPECIFICATIONS (Rectangular) ESPECIFICACIONES (Rectangular)

MODEL MODELO	DIMENSIONS MEDIDAS	DRAIN/OVERFLOW DIMENSIONS MEDIDAS DEL DESAGÜE/ REBOSADERO	CUTOUT CORTE	TOTAL WEIGHT/ FLOOR LOADING CARGA TOTAL SOBRE EL PISO	OPERATING GALLONAGE CAPACIDAD	PRODUCT WEIGHT PESO	SKIRT & MOUNTING FALDÓN Y MONTAJE
5' X 32"	60" (1524 mm) L 32" (813 mm) W 19-1/4" (489 mm) H	15-3/4" (400 mm) A 9-1/4" (235 mm) B	58" x 30"	604 lb (274 kg)/ 45 lb/sq. ft. 220 kg/sq. m	41 U.S. gal (155 litros)	79 lb (36 kg)	Optional Opcional
5' X 32" FOUR JETS 4 CHORROS	60" (1524 mm) L 32" (813 mm) W 19-1/4" (489 mm) H	15-3/4" (400 mm) A 9-1/4" (235 mm) B	58" x 32"	604 lb (274 kg)/ 45 lb/sq. ft. 220 kg/sq. m	41 U.S. gal (155 litros)	79 lb (36 kg)	Optional Opcional
5' x 36"	60 (1524 mm) L 36" (914 mm) W 19-1/4" (489 mm) H	15-3/4" (400 mm) A 9-1/4" (235 mm) B	58" x 34"	643 lb (292 kg)/ 43 lb/sq. ft. 210 kg/sq. m	49 U.S. gal (186 litros)	85 lb (39 kg)	Optional Opcional
5' x 36" WITH 4-SIDED TILE FLANGE CON PESTAÑA DE 4 LADOS	60 (1524 mm) L 36" (914 mm) W 19-1/4" (489 mm) H	15-3/4" (400 mm) A 9-1/4" (235 mm) B	70" x 34"	643 lb (292 kg)/ 43 lb/sq. ft. 210 kg/sq. m	49 U.S. gal (186 litros)	85 lb (39 kg)	Optional Opcional

FOR ALL UNITS:

MOTOR/PUMP: 115 VAC, 3450 RPM/10 AMP, 60 Hz Single phase.
ELECTRICAL REQUIREMENTS: 115 VAC, 15 AMP, 60 Hz. Requires dedicated separate circuit.

PARA TODAS LAS UNIDADES:

Motor/bomba: 115 VCA, 3450 RPM/10 AMP, 60 Hz, Monofásico.
Requisitos eléctricos: 115 VCA, 15 AMP, 60 Hz. Requiere un circuito dedicado independiente.

SPECIFICATIONS (Rectangular) ESPECIFICACIONES (Rectangular)

MODEL MODELO	DIMENSIONS MEDIDAS	DRAIN/OVERFLOW DIMENSIONS MEDIDAS DEL DESAGÜE/ REBOSADERO	CUTOUT CORTE	TOTAL WEIGHT/ FLOOR LOADING CARGA TOTAL SOBRE EL PISO	OPERATING GALLONAGE CAPACIDAD	PRODUCT WEIGHT PESO	SKIRT & MOUNTING FALDÓN Y MONTAJE
5' x 42"	60" (1524 mm) L 42" (1067 mm) W 18-1/4" (464mm) H	14-3/8" (365 mm) A 8-3/4" (222 mm) B	58" x 40"	789 lb (358 kg)/ 45 lb/sq. ft. 220 kg/sq. m	44 U.S. gal (167 litros)	97 lb (44 kg)	Optional Opcional
6' x 36"	72" (1829 mm) L 36" (914 mm) W 19-1/4" (489mm) H	15-3/4" (400 mm) A 9-1/2" (241 mm) B	70" x 34"	745 lb (338 kg)/ 42 lb/sq. ft. 205 kg/sq. m	50 U.S. gal (189 litros)	95 lb (43 kg)	Optional Opcional
6' x 42"	72" (1829 mm) L 42" (1067 mm) W 20-1/2" (521 mm) H	15-3/4" (400 mm) A 8-1/2" (216 mm) B	70" x 40"	885 lb (401 kg)/ 42 lb/sq. ft. 205 kg/sq. m	54 U.S. gal (204 litros)	99 lb (45 kg)	Optional Opcional
6' x 48"	72" (1829 mm) L 48" (1219 mm) W 18-1/4" (464 mm) H	14-1/2" (368 mm) A 11-3/8" (238 mm) B	70" x 46"	885 lb (401 kg)/ 37 lb/sq. ft. 181 kg/sq. m	74 U.S. gal (280 litros)	118 lb (54 kg)	Optional Opcional

**RIMLESS OVAL BATHS
TINAS OVALADAS SIN BORDES**

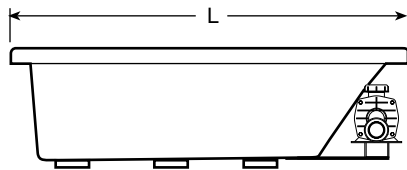

SIDE VIEW
VISTA LATERAL

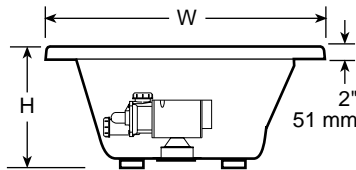

END VIEW
VISTA DE FRENTE

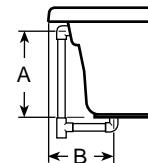

DRAIN/OVERFLOW
DESAGÜE/REBOSADERO

SPECIFICATIONS (Oval) ESPECIFICACIONES (Ovaladas)

MODEL MODELO	DIMENSIONS MEDIDAS	DRAIN/OVERFLOW DIMENSIONS MEDIDAS DEL DESAGÜE/ REBOSADERO	CUTOUT CORTE	TOTAL WEIGHT/ FLOOR LOADING CARGA TOTAL SOBRE EL PISO	OPERATING GALLONAGE CAPACIDAD	PRODUCT WEIGHT PESO	SKIRT & MOUNTING FALDÓN Y MONTAJE
5' Oval	62" (1575 mm) L 43" (1092 mm) W 19" (483mm) H	15-1/8" (384 mm) A 9-1/2" (241 mm) B	Template Provided Plantilla Poveida	789 lb (358 kg)/ 45 lb/sq. ft. 220 kg/sq. m	44 U.S. gal (167 litros)	97 lb (44 kg)	Not Available No Disponible
6' Oval	72" (1829 mm) L 42" (1067 mm) W 20-1/2" (521 mm) H	16" (406 mm) A 11-3/8" (289 mm) B	Template Provided Plantilla Poveida	885 lb (401 kg)/ 42 lb/sq. ft. 205 kg/sq. m	54 U.S. gal (204 litros)	99 lb (45 kg)	Not Available No Disponible

FOR ALL UNITS:

MOTOR/PUMP: 115 VAC, 3450 RPM/10 AMP, 60 Hz Single phase.
ELECTRICAL REQUIREMENTS: 115 VAC, 15 AMP, 60 Hz. Requires dedicated separate circuit.

PARA TODAS LAS UNIDADES:

Motor/bomba: 115 VCA, 3450 RPM/10 AMP, 60 Hz, Monofásico.
Requisitos eléctricos: 115 VCA, 15 AMP, 60 Hz. Requiere un circuito dedicado independiente.

**CORNER BATHS
TINAS DE ESQUINA**

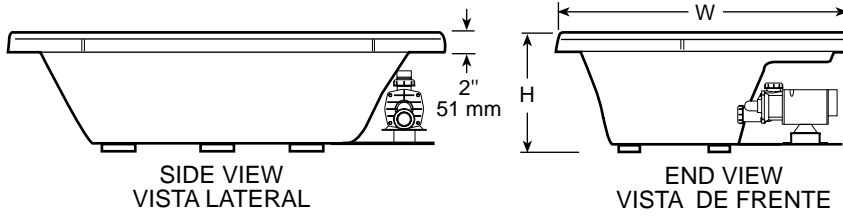

5' CORNER

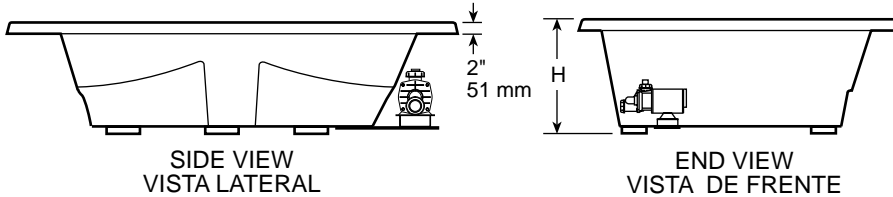

60" x 60" CORNER

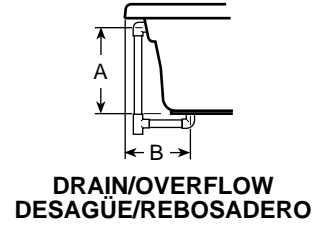

**DRAIN/OVERFLOW
DESAGÜE/REBOSADERO**

SPECIFICATIONS (Corner) ESPECIFICACIONES (De Esquina)

MODEL MODELO	DIMENSIONS MEDIDAS	DRAIN/OVERFLOW DIMENSIONS MEDIDAS DEL DESAGÜE/ REBOSADERO	CUTOUT CORTE	TOTAL WEIGHT/ FLOOR LOADING CARGA TOTAL SOBRE EL PISO	OPERATING GALLONAGE CAPACIDAD	PRODUCT WEIGHT PESO	SKIRT & MOUNTING FALDÓN Y MONTAJE
5' Corner 5' DE ESQUINA	60" (1524 mm) L 60" (1524 mm) L 19-3/4" (502 mm) H	14-7/8" (378 mm) A 11" (279 mm) B	See Page 5 Vea Pagina 5	770 lb (350 kg)/ 41 lb/sq. ft. 254 kg/sq. m	40 U.S. gal (151 litros)	119 lb (54 kg)	Optional Opcional
60" x 60"	60" (1524 mm) L 60" (1524 mm) L 22" (559 mm) H	17-3/4" (451 mm) A 10-7/8" (276 mm) B	See Page 5 Vea Pagina 5	910 lb (413 kg)/ 40 lb/sq. ft. 195 kg/sq. m	62 U.S. gal (235 litros)	160 lb (73 kg)	Not Available No Disponible

FOR ALL UNITS:

MOTOR/PUMP: 115 VAC, 3450 RPM/10 AMP, 60 Hz Single phase.
ELECTRICAL REQUIREMENTS: 115 VAC, 15 AMP, 60 Hz. Requires dedicated separate circuit.

PARA TODAS LAS UNIDADES:

Motor/bomba: 115 VCA, 3450 RPM/10 AMP, 60 Hz, Monofásico.
Requisitos eléctricos: 115 VCA, 15 AMP, 60 Hz. Requiere un circuito dedicado independiente.

CORNER BATHS CUTOUT
DIAGRAMA EN PLANTA DE TINAS DE ESQUINA

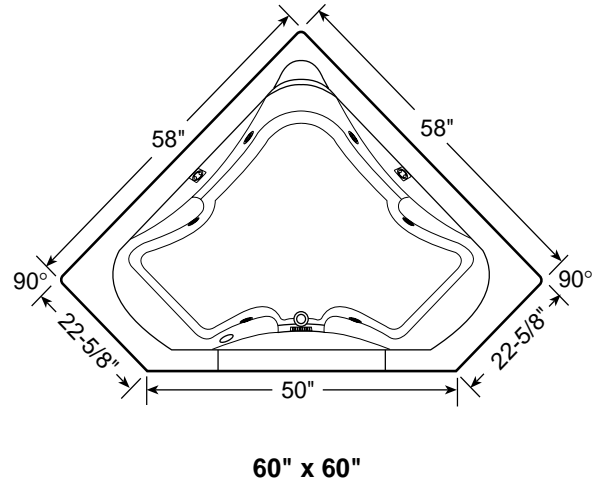
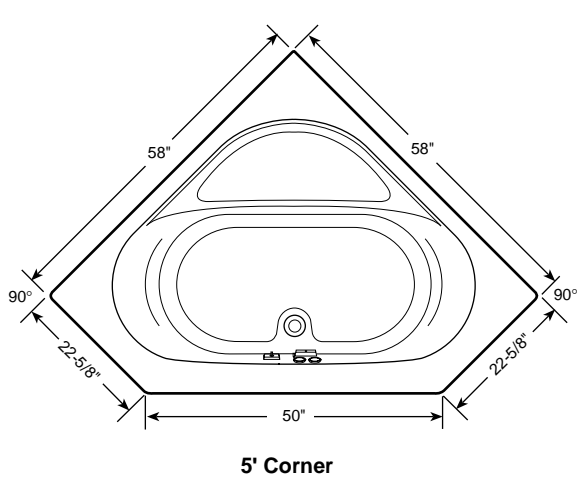

ROUGHING-IN REFERENCE
DIAGRAMAS EN PLANTA DE INSTALACIONES

Note: Unless otherwise specified, units are produced with left or right-hand versions.
 Nota: Si no se ha especificado de otra manera, las unidades se ofrecen con la bomba a la izquierda o a la derecha.

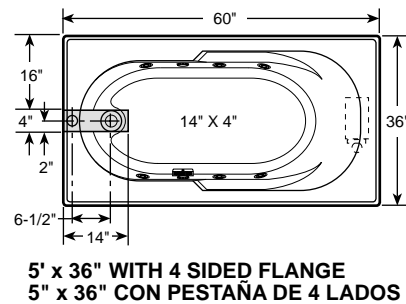
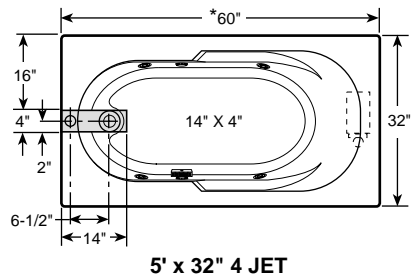
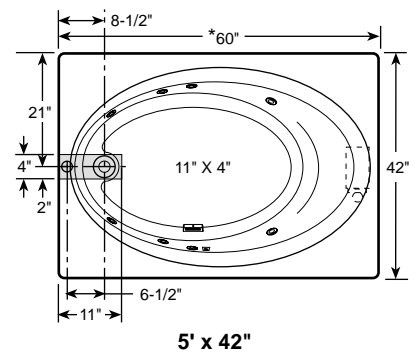
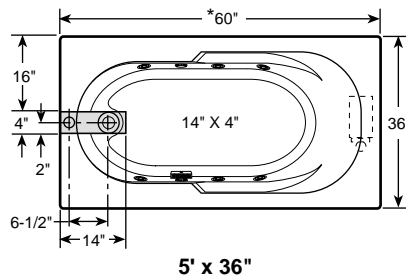
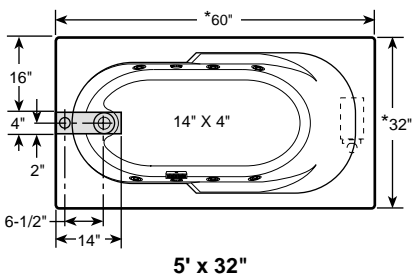

ROUGHING-IN REFERENCE DIAGRAMAS EN PLANTA DE INSTALACIONES

Note: Unless otherwise specified, units are produced with left or right-hand versions.

Nota: Si no se ha especificado de otra manera, las unidades se ofrecen con la bomba a la izquierda o a la derecha.

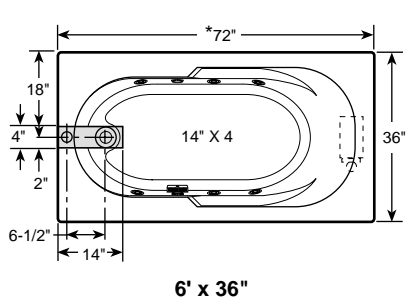

6' x 36"

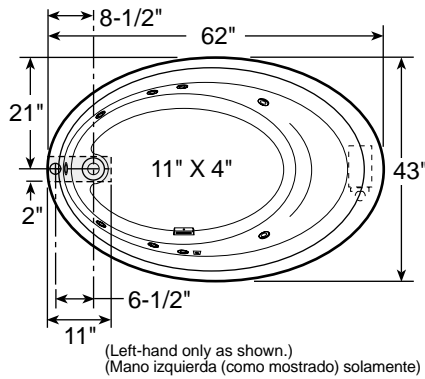

5' OVAL

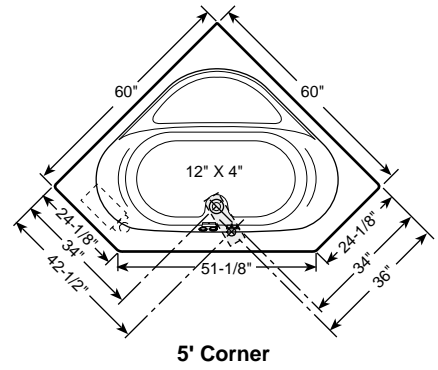

5' Corner

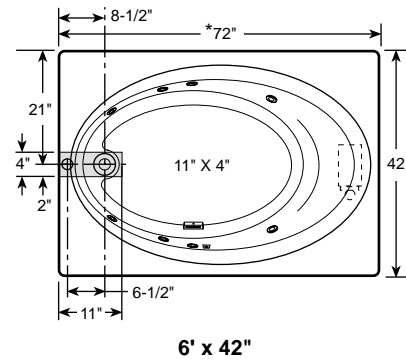

6' x 42"

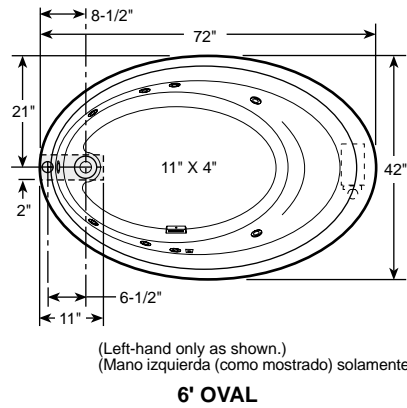

6' OVAL

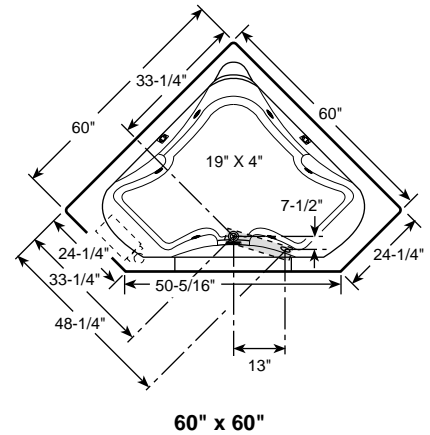

60" x 60"

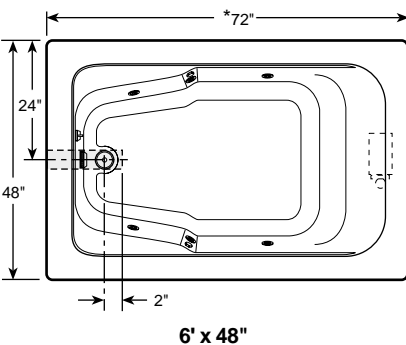

6' x 48"

NOTE: All unit in this column have been provided with cutout templates printed on pad in shipping carton.
NOTA: Todas las unidades en esta columna incluyen una plantilla impresa en la caja.

* Add 1/4" to this dimension when roughing-in for 3-wall niche.

- Note: 1. Measurements inside each unit represent cutout in floor to allow for drain/overflow.
2. All measurements are in inches. To convert to millimeters, multiply inches by 25.4.

*Añada 1/4" a esta medida al instalar la unidad en nicho de 3 paredes.

- Nota: 1. Las medidas que aparecen adentro de la unidad representan el corte necesario en el piso para la instalación de desagüe/rebosadero.
2. Todas las medidas vienen en pulgadas; para convertirlas a milímetros, multiplique por 25.4.

Framing and Support

The drain/overflow of the bath extends below the bottom of the bath. Note that this requires a cutout in the floor.

The floor structure beneath the bath must be able to support a total weight of bath, water, and bather. Refer to the table under total weight for your model. If the subfloor is level, no other preparation is necessary. You can proceed to install the bath. If the subfloor is not level, you **MUST** level the entire surface prior to installing the bath. Use a floor leveling compound. Mortar, plaster or minimal expansion structural foam can be used to set the bath, however the bath must remain level in order for it to drain properly and the foam feet must make full contact with the mortar, plaster or structural foam foundation. (The bath must be supported as outlined above.) Both sides of a joint or splice of subfloor should be level to each other. **When attaching baths with flanges to stud wall, use shims to fill any gaps between the bath flange and studs.**

The rim of the bath is not designed to support weight. If finish material is to overlap or contact the bath, the added weight must be fully self-supporting.

The protective film liner inside the bath is used to prevent damage to the finish from shoes, tools, etc. during installation. Before installation, remove liner to inspect for any defects, reapply and do not remove until final cleanup.

Important: If a skirt is to be used, it must be installed at the time of unit installation – refer to skirt installation instructions. Install optional trim parts when all installation has been completed.

Estructura y Soporte

La instalación del desagüe y el rebosadero se extiende por debajo de la parte inferior de la tina. Cabe señalar que para esto se requiere hacer un corte en el piso.

La estructura del piso debajo de la tina debe ser capaz de soportar el peso total de ésta, del agua y del usuario. Consulte la columna “Carga total sobre el piso” de la tabla de especificaciones. Si el contrapiso está nivelado no es necesaria ninguna otra preparación. Puede proceder a instalar la tina. Si el contrapiso no está nivelado, usted **DEBE** nivelar toda la superficie antes de instalar la tina. Use un compuesto nivelador de pisos. Los dos lados de una unión o empalme del contrapiso deben estar nivelados entre sí. **Cuando fije las tinas al muro utilizando pestañas, use planchas de relleno para rellenar cualquier espacio entre las pestañas de la tina y el muro.**

El borde de la tina no está hecho para soportar peso. Si el material de recubrimiento va a estar en contacto con la tina o sobrepuesto, el peso adicional no debe recaer sobre ella.

El plástico protector debe permanecer dentro de la tina durante la instalación. Antes de la instalación remueva el plástico, inspeccione que la tina no tenga algún daño o defecto, aplique el plástico de nuevo este protege la superficie de daños como de zapatos, herramienta, etc. Removerlo al final de la instalación y limpieza final.

Importante: Si se ha de utilizar un faldón, éste deberá instalarse cuando se está instalando la unidad - Refiérase a las instrucciones de instalación de faldón. Cuando se haya completado todo la instalación, instale las partes opcionales de las vestiduras.

TYPICAL INSTALLATIONS INSTALACIONES TÍPICAS

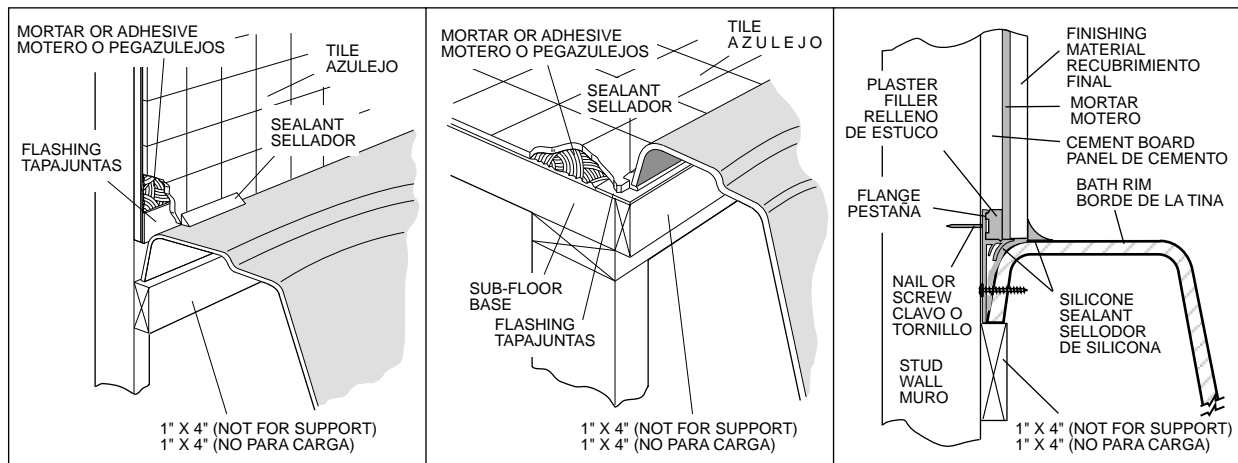

**FLUSH TO WALL
AL RAS DEL MURO**

**SEMI-SUNKEN
SEMIEMPOTRADA**

**OPTIONAL TILE FLANGE KIT
PAQUETE OPCIONAL DE PESTAÑA**

FLANGE MOUNTING PESTAÑAS MONTADAS

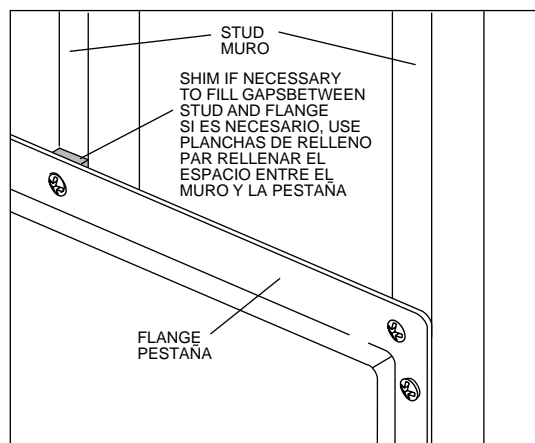

5' x 36" FLANGES AGAINST WALL PESTAÑAS DE 5' x 36" CONTRA EL MURO

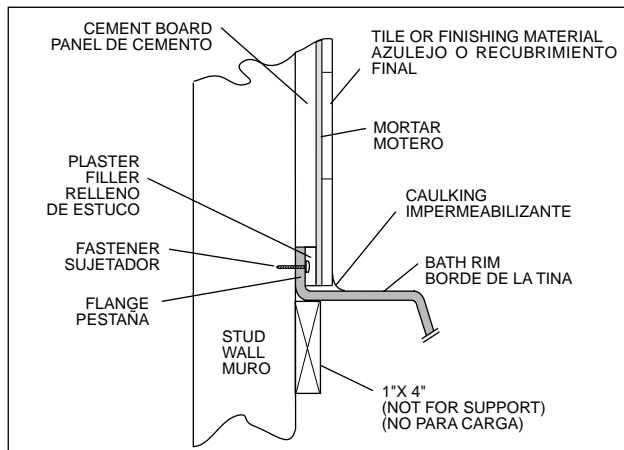

**U FRAME SKIRT MOUNTING DETAIL
DETALLE DEL MONTAJE CON FALDON EN "U"**

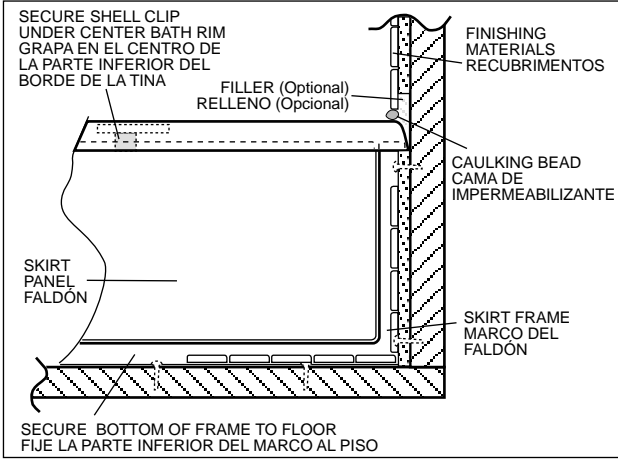

Service Access

For partially or fully sunken installations, allow for access to service connections. It is the installer's responsibility to provide sufficient service access. The recommended minimum dimensions allowable for service to the bath are shown in the "Service Access" illustration.

Provide adequate ventilation (minimum 30 square inch opening) for cooling the motor and to supply sufficient air for the jets.

Registros

En el caso de instalaciones parcial o totalmente empotradas, deje un acceso a las conexiones. Es responsabilidad del instalador dejar espacio suficiente para el registro. Las medidas mínimas recomendables para el registro de la tina se muestran en la ilustración que lleva el nombre de "Registros".

Tome las medidas necesarias para que el motor y los chorros tengan la ventilación y el suministro de aire adecuados (una abertura de 30 pulgadas cuadradas como mínimo).

**SERVICE ACCESS (WITHOUT SKIRT)
REGISTROS (SIN FALDON)**

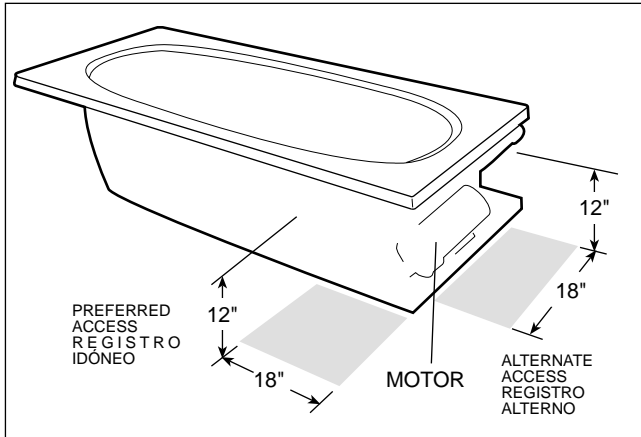

Service Access with Skirt

An optional skirt fits along the side of the bath for above-floor installations and is also an access panel for servicing. Allow a space of at least 8 inches away from the bath for skirt removal.

The skirt is designed to accommodate the added height of the tile, linoleum, or other floor coverings up to 1-1/4 inches above the floor, and will be flush with the floor when installed.

More detailed instructions on skirt installation are provided with the optional skirt assembly.

Registro con Faldón

Se puede colocar un faldón opcional a lo largo de la tina para cubrir las instalaciones sobre el nivel del piso y usarlo también como acceso para dar servicio a las instalaciones. Para poder retirar el faldón, deje un espacio de por lo menos 8 pulgadas con respecto a la tina.

El diseño del faldón permite colocarlo al ras del suelo cubriendo hasta 1-1/4" de la orilla de azulejos, linóleo u otros recubrimientos utilizados en el piso.

El faldón opcional incluye instrucciones de instalación más detalladas.

**SERVICE ACCESS (60" x 60")
REGISTROS (60" x 60")**

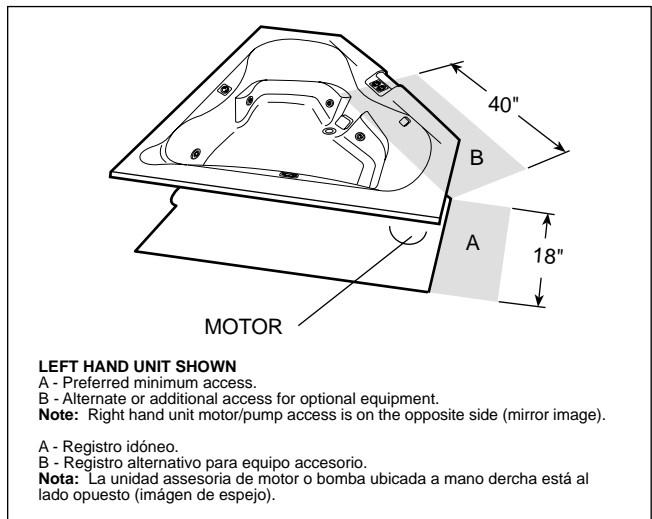

LEFT HAND UNIT SHOWN

A - Preferred minimum access.

B - Alternate or additional access for optional equipment.

Note: Right hand unit motor/pump access is on the opposite side (mirror image).

A - Registro idóneo.

B - Registro alternativo para equipo accesorio.

Nota: La unidad asesoria de motor o bomba ubicada a mano dercha está al lado opuesto (imagen de espejo).

Electrical Connections

A separate circuit, which must be protected by a Ground Fault Circuit Interrupter (GFCI), is required. Install a duplex outlet to the studwall underneath the bathtub, at least 4 inches above the floor. The duplex outlet is not provided. Because these units are manufactured with a safe, convenient Magic Touch whirlpool ON/OFF switch on the bath itself, no remote switch or timer is necessary. If an optional timer is desired, one is available from Asteria Company for 115 VAC operation.

DANGER: RISK OF ELECTRIC SHOCK. Connect only to a circuit protected by a Ground Fault Circuit Interrupter.

CAUTION: Operating the motor/pump without enough water in the bath can cause leaking and permanent damage to the pump. Before power is applied to the installation, make sure the switch is in the OFF position to avoid pump damage.

Conexiones Eléctricas

Se requiere un circuito independiente protegido con un interruptor de circuito para fallas puesto a tierra (ICFT). Instale un contacto dúplex en el muro debajo de la tina, por lo menos 4 pulgadas arriba del piso. Las unidades no incluyen el contacto dúplex porque están fabricadas con un seguro y cómodo interruptor ON/OFF Magic Touch. Es opcional el uso del cronómetro de 115 VCA de Asteria Company, aunque es necesario contar con un interruptor o un cronómetro de control remoto.

PELIGRO: RIESGO DE DESCARGA ELÉCTRICA. Conecte la unidad solamente a un circuito protegido con un ICFT.

PRECAUCIÓN: El motor o la bomba pueden sufrir fugas y daños permanentes si se operan sin agua suficiente en la tina. Antes de aplicar la energía eléctrica a la instalación, asegúrese de que el interruptor esté en la posición "OFF" para evitar que se dañe la bomba.

ELECTRICAL CONNECTION

(FOR SIDE/END DRAIN BATHS)

CONEXIÓN ELÉCTRICA

(PARA TINAS CON DRENAJE LATERAL O EN FRENTE)

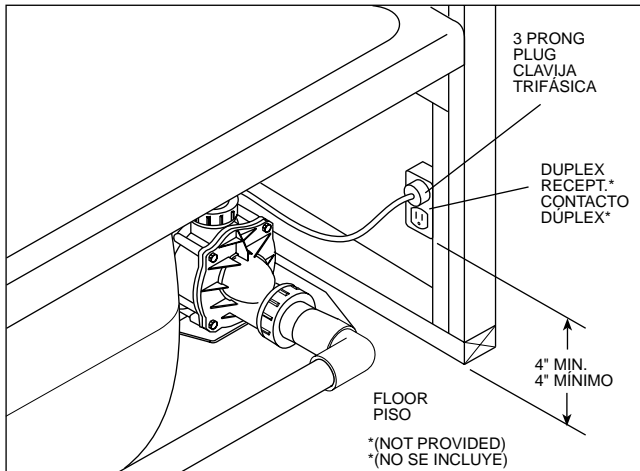

ELECTRICAL CONNECTION (FOR CORNER BATHS) CONEXIÓN ELÉCTRICA (PARA TINES DE ESQUINA)

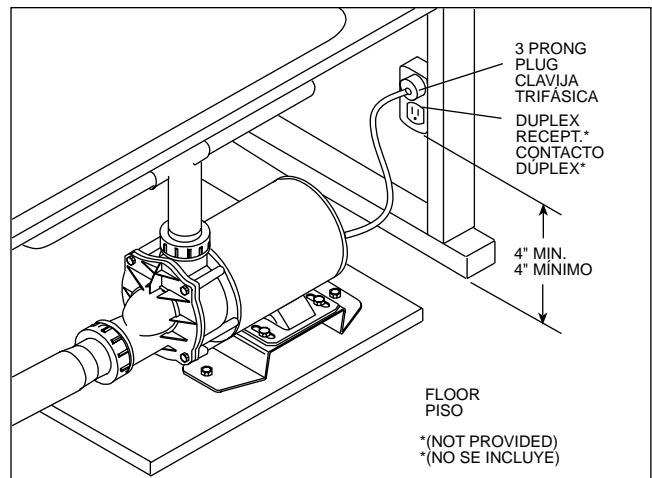

Drain Information

A drain/overflow assembly (sold separately) must be installed on the bath, water tested, and connected to the sanitary system of the house. After opening the carton, inspect for damage and verify that the kit is of the proper finish. In the Asteria Company drain/overflow kit, note that the waste flange, strainer, overflow cover and cover screws are packaged in a separate package within the kit to protect the trim finish. Follow the installation instructions provided with the drain/overflow kit. After the drain is fully installed, test for proper drainage. If the unit does not drain properly, rectify this condition before proceeding with the installation. Asteria Company is not responsible for removal and or reinstallation costs.

NOTE: Watertight installation of the drain is the installer's responsibility. Drain leakage is excluded from the Asteria Company warranty of this product.

Información Sobre el Drenaje

Debe instalarse una unidad de drenaje/rebosadero (se vende separado) en la tina, verificar que no presente fugas y conectarse al sistema sanitario de la casa. Después de abrir la caja de cartón, verifique que no hay daños y revise el acabado. En la unidad de drenaje/rebosadero de Asteria Company, la pestaña, el filtro, la placa protectora de reboso y los tornillos de la placa vienen en un paquete por separado para proteger el terminado. Siga las instrucciones de instalación incluidas en la unidad de drenaje/rebosadero. Después de haberse instalado todo el drenaje, revise si éste está funcionando adecuadamente. Si la unidad no drena adecuadamente, rectifique esta condición antes de proceder con la instalación. Asteria Company no es responsable por gastos de remoción o reinstalación de las tinas.

NOTA: Es responsabilidad del instalador que las conexiones no presenten fugas. La garantía de Asteria Company de este producto no cubre fugas en el drenaje.

Plumbing

Pump, jets, and suction fittings for the whirlpool system are factory plumbed in schedule 40 PVC piping.

All Asteria Company products are factory tested for proper operation and watertight connections prior to shipping. If leaks are detected, notify your Asteria Company Dealer. Do not install the unit.

Plomería

La bomba, los chorros y los dispositivos de succión para el sistema hidroterapéutico se aploman en la fábrica en tubería de PVC clasificación 40.

Todos los productos Asteria Company se prueban en la fábrica antes de embarcarse para verificar que funcionen correctamente y que las conexiones no tengan fugas. Si detecta fugas, consulte a su distribuidor de productos Asteria Company y no instale la unidad.

Water Supply

Consult local authorities for plumbing code requirements in your area.

IMPORTANT: Proper installation of the fill spout plumbing and compliance with local codes are the responsibility of the installer. Asteria Company does not warrant connections of water supply fittings and piping, fill systems, or drain/overflow systems. Nor is it responsible for damage to the bath which occurs during installation.

CAUTION: A nonflammable protective barrier must be placed between soldering work and bath unit to prevent damage to the bath. Suministro de Agua

Suministro de agua

Pregunte a las autoridades locales cuáles son los requisitos que debe cumplir la instalación de plomería de acuerdo con la zona en que va a instalarse la unidad.

IMPORTANTE: Es responsabilidad del instalador colocar correctamente la plomería del surtidor de llenado y cumplir con las normas correspondientes. Asteria Company no garantiza las conexiones del suministro de agua, de la tubería, de los sistemas de llenado o de desagüe. Tampoco es responsable de los daños sufridos por la tina durante la instalación.

PRECAUCIÓN: Para que la tina no sufra daños durante los trabajos de soldadura, coloque una barrera protectora.

Clean-Up After Installation

To avoid dulling and scratching the surface of the bath, never use abrasive cleaners. A mild liquid detergent and warm water will clean soiled surfaces.

Remove spilled plaster with a wood or plastic edge. Metal tools will scratch the surface. Spots left by plaster or grout can be removed if lightly rubbed with detergent on a damp cloth or sponge.

Paint, tar, or other difficult stains can be removed with paint thinner, turpentine, or isopropyl alcohol (rubbing alcohol).

Minor scratches which do not penetrate the color finish can be removed by lightly sanding with 600-grit wet/dry sandpaper. You can restore the glossy finish to the acrylic surface of the bath with a special compound, Meguiar's #10 Mirror Glaze. If that is not available, use automotive rubbing compound followed by an application of automotive paste wax.

Major scratches and gouges which penetrate the acrylic surface will require refinishing. Ask your Asteria Company dealer for special instructions.

Limpieza Después de la Instalación

Para evitar que la superficie de la tina se raye o pierda brillo, no use limpiadores abrasivos, sino detergentes líquidos suaves.

Retire los residuos de estuco con una pieza de madera o plástico. Las herramientas de metal rayan la superficie. Las manchas producidas por el estuco o el mortero pueden eliminarse frotando suavemente la superficie con un trozo de tela o una esponja con detergente.

Los residuos de pintura, alquitrán u otras manchas difíciles pueden eliminarse con diluyente, trementina o alcohol isopropílico.

Las rayaduras leves que no penetren en el terminado de color pueden eliminarse lijando suavemente la superficie con una lija de agua o seca de grano 600. Se puede devolver el terminado brillante a la superficie acrílica de la tina con el producto Mirror Glaze #10 de la marca Meguiar. Si este compuesto no se encuentra en el mercado, aplique pasta para pulir automóviles y después cera para automóviles.

Será necesario volver a aplicar el terminado de la tina si las rayaduras y estrías son tan profundas que penetran la superficie acrílica. Pida a su distribuidor autorizado Asteria Company un folleto de instrucciones.

OPERATION

Note: These instructions pertain to all bath products manufactured by Asteria Company. Not all features discussed in this instruction pamphlet apply to all baths.

All baths manufactured by Asteria Company are designed for "fill and drain," which means the bath should be drained after each use and filled with fresh water by the next bather. This is a health precaution, as these baths are not designed to hold water continuously like pools or spas.

Once the bath is installed, remove any residue or foreign materials left over from construction. Use turpentine or paint thinner to remove stubborn stains, paint or tar. Other dirt can be cleaned off with a mild liquid detergent on a damp cloth. Scrape off plaster with a wooden or plastic edge; **do not use metal scrapers, wire brushes or other metal tools, as they will damage the bath's surface.**

OPERACIÓN:

Nota: Estas instrucciones se aplican a todos los productos para baño fabricados por Asteria Company. No todas las características descritas en el folleto de instrucciones se aplican a todas las tinas.

Todas las tinas fabricadas por Asteria Company están diseñadas para "llenarse y vaciarse," que significa que la tina debe vaciarse después de usarse y que la siguiente persona que la utilice deberá llenarla con agua limpia. Ésta es una medida de higiene, ya que estas tinas no están diseñadas para estar llenas de agua constantemente como una alberca o una tina de exteriores.

Una vez instalada la tina, retire cualquier residuo o material extraño que haya quedado de la construcción. Use trementina o diluyente para eliminar manchas y residuos difíciles de pintura o alquitrán. Otros tipos de residuos pueden eliminarse con un trozo de tela humedecido con detergente líquido. Frote ligeramente la superficie con una pieza de madera o plástico para retirar los residuos de estuco; no use lijas metálicas, cepillos de alambre u otras herramientas de metal porque dañarán la superficie de la tina.

Water Level

Close the drain and fill the bath until water is at least 2" above the highest jet (see water line indicated in the illustration). **Do not turn on the whirlpool system at any time if the jets are not completely immersed in water.** Running the whirlpool system when there is insufficient water in the bath could result in water spraying outside the bath area. Running the whirlpool system without water will damage the recirculating pump.

Nivel del Agua

Cierre el desagüe y llene la tina hasta que el agua llegue por lo menos 2" arriba del chorro más alto (véase el nivel de agua marcado en la ilustración). **No active el sistema hidroterapéutico si los chorros no están completamente cubiertos por el agua;** de lo contrario, se salpicaría el área alrededor de la tina y se dañaría la bomba de recirculación.

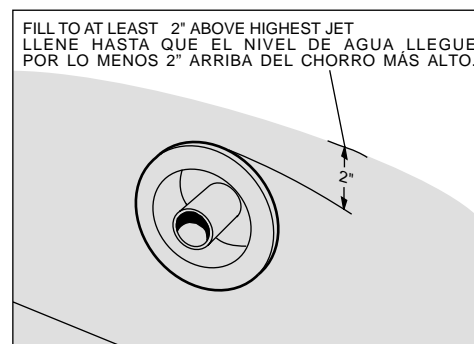

**TYPICAL BATH FITTINGS
ACCESORIOS TÍPICOS PARA TINAS**

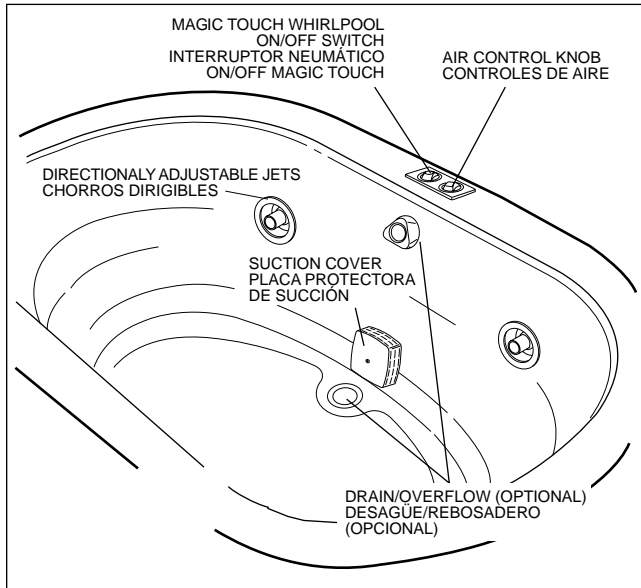

Magic Touch® Whirlpool Switch

The Magic Touch whirlpool ON/OFF switch, conveniently located on the bath, allows you to turn the whirlpool system on and off while in the bath. Simply push down on the switch button to turn on the whirlpool system. To turn the system off, push down on the button again.

If your bath has an optional Asteria Company wall mounted timer, set it for the amount of time you wish the whirlpool to operate. Note: when you desire less than 10 minutes of whirlpool action, it is necessary to turn the timer knob clockwise past the number 10 and then back to the desired amount. If the whirlpool action does not begin when the timer is correctly set, it is necessary to push the Magic Touch switch button.

Interruptor Neumático Magic Touch®

El interruptor neumático ON/OFF Magic Touch, ubicado en una posición muy cómoda en la tina, le permite activar el sistema hidroterapéutico mientras se baña. Sólo oprima el botón del interruptor; para apagarlo, oprímalo nuevamente.

Si su tina cuenta con un cronómetro de pared Asteria Company, prográmelo el tiempo que desee operar el sistema hidroterapéutico. Nota: cuando quiera que funcione sólo 10 minutos, haga girar el cronómetro a la derecha hasta pasar el número 10 y regréselo al número deseado. Si el sistema hidroneumático no se activa habiendo programado correctamente el cronómetro, será necesario oprimir el botón del interruptor Magic Touch.

**MAGIC TOUCH SWITCH
INTERRUPTOR MAGIC TOUCH**

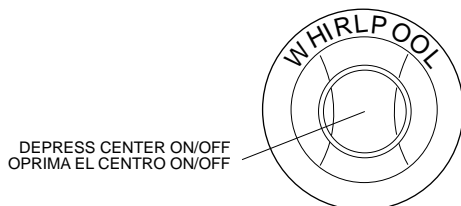

Controlling Whirlpool Action

The whirlpool action in your bath is influenced by three factors – direction of flow, force of water, and force of air. All baths manufactured by Asteria Company are equipped with directionally adjustable jets which can be adjusted for direction and flow of air.

Direction: To change the direction of the water flow, swivel the jet nozzle to the desired angle. The jets can be directed individually toward any location on your body to provide a hydromassage. The jets can also be adjusted so that they all point in the same direction (clockwise or counterclockwise) to circulate the water in a circular motion around the bath, causing a total whirlpool effect.

Force of Air: Two knobs located on the bath serve as controls for the air induction system. The intensity of the hydromassage whirlpool action is determined by the amount of air inducted into the water. As the amount of air is increased, the hydromassage action increases. For maximum air induction, rotate the control knobs fully counterclockwise to the largest circles. For fewer air bubbles, decrease the amount of air induction by rotating the control knob clockwise. When the knobs are turned to the smallest circles, only water is being circulated.

Cómo Controlar el Sistema Hidroterapéutico

El funcionamiento del sistema hidroterapéutico de la tina lo determinan tres factores: dirección del flujo, fuerza del agua y fuerza del aire. Todas las tinas fabricadas por Asteria Company están equipadas con chorros dirigibles, que pueden ajustarse con respecto a la dirección de los chorros y flujo del aire.

Instrucción: Para cambiar la dirección del flujo del agua, haga girar la boquilla del chorro hacia el ángulo deseado. Los chorros pueden dirigirse en forma independiente hacia cualquier parte del cuerpo y también pueden regularse para que apunten en la misma dirección (hacia la izquierda o hacia la derecha) a fin de mover el agua en forma circular para crear un efecto de remolino.

Fuerza del aire: La tina tiene dos perillas que sirven como controles del sistema de inducción de aire. La intensidad del hidromasaje depende de la cantidad de aire que se induzca en el agua. A medida que aumenta la cantidad de aire, se incrementa la fuerza del hidromasaje. Para lograr la máxima inducción de aire, haga girar los controles a la izquierda, hacia los círculos más grandes. Para disminuir las burbujas de aire, reduzca la inducción de agua haciendo girar los controles hacia la derecha. Cuando los controles se ajustan en los círculos más pequeños, sólo circula agua en la tina.

**JETS
CHORROS**



**AIR INDUCTION CONTROLS
CONTROLES PARA INDUCCIÓN DE AGUA**

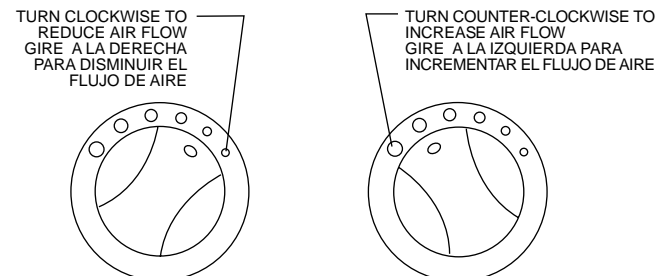

TOTAL WHIRLPOOL EFFECT EFECTO TOTAL DE REMOLINO

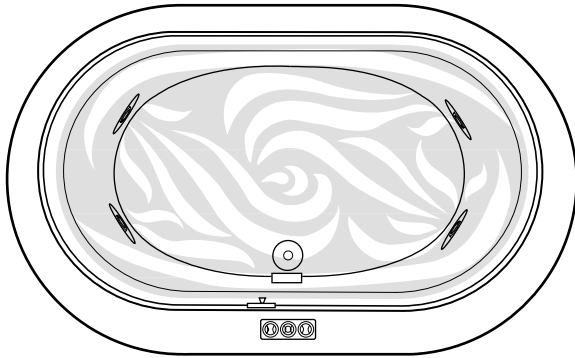

Cleaning the Bath

To clean your bath, simply use a mild, nonabrasive liquid detergent solution. You can protect and restore the gloss to a dulled acrylic surface by applying Meguiar's #10 Mirror Glaze, a product specifically designed for use on acrylic finishes. If Meguiar's is not available, an acrylic polish of equal quality or automotive paste wax is acceptable.

Never use abrasive household cleaners on any Asteria Company product.

Cómo Limpiar la Tina

Para limpiar la tina sólo use detergentes líquidos suaves, no abrasivos. Puede proteger y recuperar el brillo de la superficie acrílica aplicando Mirror Glaze #10 de Meguiar, producto especial para limpiar los terminados acrílicos o, en su defecto, una cera acrílica de igual calidad o cera para pulir automóviles.

Nunca use limpiadores abrasivos para el hogar en ningún producto Asteria Company.

Repairs to the Surface

Minor scratches which do not penetrate the color finish can be removed by lightly sanding with 600-grit wet/dry sandpaper. Restore the gloss using Meguiar's Mirror Glaze or automotive paste wax.

Major scratches and gouges which penetrate the acrylic surface will require refinishing. Ask your Asteria Company dealer for special instructions.

Reparaciones de la Superficie

Las rayaduras leves que no penetran en el terminado de color pueden eliminarse lijando ligeramente la superficie con una lija de agua/seca de grano 600. Recupere el brillo acrílico usando Mirror Glaze de Meguiar o cera para pulir automóviles.

Será necesario volver a aplicar el terminado de la tina si las rayaduras y estrías son tan profundas que penetran en la superficie acrílica. Pida a su distribuidor autorizado Asteria Company instrucciones especiales.

Purging the Whirlpool System

To remove accumulations of bath residue from the whirlpool system, we recommend that you purge it every 3 to 4 months. To do this, follow this simple procedure. Fill the bath with hot water (not exceeding 140°F). Add to the hot water 4 tablespoons of low foaming disinfectant. Turn the air induction completely **OFF**. Run the bath for 5 to 10 minutes. Drain the bath completely and refill with cold water only. Run the whirlpool for 5 to 10 minutes, then drain the bath completely.

Cómo Purgar el Sistema Hidroterapéutico

Para eliminar los residuos acumulados en el sistema hidroterapéutico, recomendamos que lo purgue cada 3 o 4 meses. Para ello, siga este sencillo procedimiento: llene la tina con agua caliente (no más de 140°F). Agregue al agua caliente 4 cucharadas soperas de desinfectante de baja espuma. Apague la inducción de aire (posición "OFF"). Deje la tina funcionando de 5 a 10 minutos. Desagüe la tina completamente y vuélvala a llenar sólo con agua fría. Active el sistema hidroterapéutico de 5 a 10 minutos y después vacíe la tina totalmente.

Bath Additives

Note: Do not use oil or oil-based bath additives.

If you want to use any kind of bath additive, use only a small amount of low-foaming powder or crystal substance; the whirlpool action intensifies the foaming properties of soaps.

Aditivos Para Baño

Nota: No use ningún aceite ni aditivos con base de aceite.

Si quiere usar algún tipo de aditivo para baño, sólo emplee pequeñas cantidades de polvos de baja espuma o sustancias cristalizadas; el movimiento de remolino intensifica las propiedades espumantes de los jabones.

Suction Cover/Strainer Maintenance

Clean the suction cover/strainer of hair and debris when necessary. To do this, remove the center screw and detach the square cover. Clean the cover by backflushing debris from the holes. Replace the suction cover immediately after cleaning. When reinstalling, orient the cover/strainer with the small notch at the bottom. The gasket must be inserted into the groove of the cover/strainer before reinstalling onto the suction fitting.

CAUTION: Keep hair a minimum of 6 inches away from the suction fitting at all times when the whirlpool system is operating. Hair longer than shoulder length should be secured close to the head, or a bathing cap should be worn. Do not operate the whirlpool system with the suction cover removed! It is a safety device and must always be in place on the suction fitting to minimize the potential hazard of hair and body entrapment.

Placa protectora de succión/mantenimiento del filtro

Elimine los residuos de cabello y mugre acumulados en la placa protectora de succión y en el filtro cuando sea necesario. Para ello, retire el tornillo central y desmonte la placa cuadrada. Limpie los orificios de la placa con una descarga de agua. Cuando la reinstale oriente la placa y el filtro con la pequeña muesca en la parte inferior. El empaque debe insertarse en el surco de la placa/filtro antes de reinstalar el accesorio de succión.

PRECAUCIÓN: Cuando esté encendido el sistema hidroterapéutico, mantenga el cabello alejado del accesorio de succión aproximadamente 6 pulgadas. El cabello largo hasta los hombros debe llevarse recogido o cubierto con una gorra de baño. No encienda el sistema hidroterapéutico si la placa protectora no está en su lugar. Es un dispositivo de seguridad y siempre debe estar bien colocado para reducir al mínimo el riesgo de que el cabello o alguna parte del cuerpo queden atrapados.

SUCTION COVER/STRAINER ASSEMBLY PLACA PROTECTORA DE SUCCIÓN/FILTRO

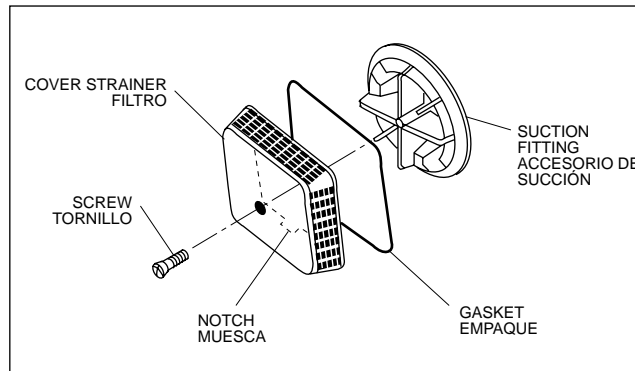

**PRODUCT SPECIFICATIONS ARE SUBJECT TO CHANGE WITHOUT NOTICE.
USE INSTALLATION INSTRUCTIONS SUPPLIED WITH PRODUCT.**

Asteria Company has obtained applicable code (standards) listings generally available on a national basis for products of this type. It is the responsibility of the installer/owner to determine specific local code compliance prior to installation of the product. Asteria Company makes no representation or warranty regarding, and will not be responsible for any code compliance.

**LAS ESPECIFICACIONES DEL PRODUCTO ESTÁN SUJETAS A CAMBIOS SIN PREVIA NOTIFICACIÓN
USE LAS INSTRUCCIONES DE INSTALACIÓN PORPORCIONADAS CON EL PRODUCTO.**

Asteria Company ha obtenido las listas de códigos correspondientes (standards), para productos de este tipo, que generalmente están a disposición por todo el país. Antes de instalar el producto, el instalador o dueño de éste tiene la obligación de cumplir con el código específico local. Asteria Company no representa, ni garantiza, ni es responsable de hacer cumplir cualquiera de estos códigos de instalación.

Asteria Company
P.O. Drawer J, Walnut Creek, CA 94596 (925) 938-7070
Service Support: (925) 938-7411



Printed on Recycled Paper

©1996 Asteria Company K280000 J 11/00

Printed in the U.S.A.

GARANTÍA LIMITADA DE ASTERIA COMPANY

COBERTURA DE LA GARANTÍA

Asteria Company (la "Compañía") ofrece la siguiente garantía limitada expresa a los compradores originales de cualquier tina de Asteria Company ("unidad") que compren el producto para uso personal o de una sola familia ("usuario"). La Compañía se compromete a la reparación o sustitución, según sea su decisión, de la unidad o sus equipos, de conformidad con los siguientes términos y condiciones.

GARANTÍA LIMITADA DE UN AÑO EN LAS TINAS

Nuestra garantía en las productos de tinas es de un (1) año. La garantía cubre a la unidad y a los componentes instalados de fábrica (v.g. la bomba, el motor) en contra de cualquier defecto de material o de construcción. La cobertura de la garantía empieza el día que el usuario compró la unidad.

GARANTÍA LIMITADA DE NOVENTA DÍAS (REPUESTOS ÚNICAMENTE) EN OPCIONES Y ACCESORIOS

Nuestra garantía en las opciones y accesorios de los repuestos únicamente fabricados por la Compañía es de noventa (90) días. Nuestra garantía cubre las opciones y accesorios fabricadas por la Compañía (v.g. juego de cascadas, vestiduras, faldas) en contra de cualquier defecto de material o de construcción. La cobertura de la garantía empieza el día que el usuario compró la opción o accesorio.

LIMITACIONES DE LA GARANTÍA

Nuestra garantía no cubre los defectos, daños o fallas ocasionados por el distribuidor, instalador, o cualquier otra persona, ni los que resulten, sin limitaciones, de cualquiera de los casos siguientes: descuido en el manejo (levantamiento de la unidad usando la plomería como mango, abresión de los terminados, etc.), modificación de cualquier tipo por cualquier razón (incluso modificaciones para cumplir con las normas de los códigos locales), instalación inadecuada (incluso instalación no conforme a las instrucciones y especificaciones que acompañan a la unidad); conexiones proporcionadas por el instalador del equipo; impropio abasto de voltaje o alguna modificación eléctrica no autorizada; mal uso; operación incorrecta; o falta de mantenimiento adecuado de rutina, operación de la unidad sin la cantidad mínima de agua que se especifica o a una temperatura del agua impropios; uso de limpiadores abrasivos o impropios; o desastres naturales como relámpagos, inundaciones, terremotos, etc.

Además, la COMPAÑÍA NO SERÁ RESPONSABLE POR DAÑOS INCIDENTALES O CONSECUENCIALES o pérdidas que se deriven de cualquier causa (v.g., daño del agua a las alfombras, techos, pérdida de uso, etc.) incluso su propia negligencia, daños a, relativos a, o que resulten de las partes cromadas cuando se usen en la unidad sustancias químicas para piscina o "spa"; equipo opcional de tina no fabricado por la Compañía, provisto por el Distribuidor, instalador o por la Compañía; el uso anterior de la unidad para hacer demostraciones, o defectos que debieran haberse descubierto antes de la instalación. Esta garantía limitada no incluye: mano de obra, transporte, u otros costos en los que se incurra en la remoción y/o reinstalación de la unidad original y/o instalación de una unidad de reemplazo; cualquier costo relativo a lograr el acceso para la reparación, o daño por pérdida de uso, incluso pérdida de ventas, utilidades o ventajas comerciales de cualquier tipo en cualquier circunstancia. Las unidades en uso comercial quedan excluidas de cualquier cobertura de garantía en caso de que se le haya hecho a la unidad (o a cualquiera de sus componentes) algún añadido, cancelación o modificación de cualquier tipo.

La cobertura de la garantía se proporciona únicamente en los Estados Unidos de América.

GARANTÍAS IMPLÍCITAS

Garantías aplicables de mercantilidad y adecuación para un propósito determinado son negadas totalmente o hasta el limite completo permitido conforme a la ley.

AVISO: Esta garantía le ofrece derechos legales concretos y es posible que además tenga usted otros derechos que varían de un estado a otro. No existen garantías aplicables a los productos Asteria Company, excepto los que aquí se expresan o los implícitos en leyes estatales y federales aplicables. La compañía no se hace responsable por declaraciones o interpretaciones que se hagan de cualquier forma y que resulten más amplias o que no correspondan con la literatura autorizada que proporciona la Compañía.

Algunos estados no permiten limitaciones a la duración de una garantía implícita, o la exclusión o limitación de daños incidentales o consecuenciales, de tal forma que las limitaciones o exclusiones antes descritas quizá no sean aplicables a usted.

RESPONSABILIDAD DE LA TARJETA DE GARANTÍA

La tarjeta anexa, que ya incluye la dirección de la Compañía, y que tiene por objeto el registro de la unidad para fines de garantía debe llenarse antes de que hayan pasado (30) treinta días de la compra y enviarse a Jacuzzi Whirlpool Bath para que esta garantía entre en vigor.



Asteria Company
P.O. Drawer J
Walnut Creek, CA 94596-9885

RESPONSABILIDAD DE TERCEROS

Es responsabilidad del instalador o del contratista constructor que actúen en nombre del usuario realizar una inspección de la unidad antes de instalarla. Ellos son responsables de asegurarse de que la unidad no tiene defectos ni daños. Se ponen avisos en la unidad y en la caja que la contiene para advertir al instalador sobre esta responsabilidad. En caso de que haya algún problema, no debe instalarse la unidad. La Compañía no se hace responsable de fallas o daños que podrían haberse detectado, reparado o evitado mediante una inspección apropiada y pruebas antes de la instalación.

Cualquier daño que ocurra durante el trayecto es responsabilidad del transportista. El usuario o instalador DEBE abrir la caja y revisar que la unidad no tenga ningún daño, al momento de la entrega. Si se encuentra algún daño, debe informarles de inmediato al vendedor y al transportista por escrito y debe solicitarse una inspección. En caso de que el transportista no responda, debe avisarles al vendedor y al transportista. Los reclamos de flete deben presentarse inmediatamente después.

Es responsabilidad del instalador, contratista constructor o usuario proporcionar acceso para servicio. La Compañía no es responsable por ningún costo incurrido para obtener acceso para reparación. El usuario deberá afrontar con estos gastos y, si es apropiado, deberá recobrar este costo del instalador.

Los daños que ocurran a la unidad durante su instalación son responsabilidad del instalador y/o del contratista constructor y daños que ocurran después de la instalación de la unidad son responsabilidad del usuario.

Fallas en cualquier equipo opcional son responsabilidad única del fabricante del equipo. (Opciones y accesorios fabricadas por la Compañía tienen garantía de noventa (90) días desde la fecha original de su compra para los repuestos únicamente).

El Distribuidor o Vendedor es responsable de conocer los requisitos de los códigos locales y de notificar al contratista instalador y o al usuario de estos requisitos al momento de su compra. La Compañía no es responsable por ningún costo incurrido en la modificación del producto para conseguir la aprobación del código, a fin de obtener la aprobación municipal, estatal o del condado para el código.

SERVICIO DE GARANTÍA

Para beneficio del cliente, la Compañía tiene una lista de proveedores de servicio independientes que pueden realizar las reparaciones requeridas para el servicio de garantía. Dichas empresas no son ni agentes ni representantes de la Compañía y no pueden obligar a la Compañía por palabra o conducta.

La Compañía debe proporcionar el servicio de garantía que se describe arriba, cuando se hayan cumplido las siguientes condiciones: la falla es de una naturaleza o de un tipo que queda cubierto por la garantía; el usuario le ha informado a un Representante del Departamento de Servicios de Garantías cuál es la naturaleza del problema durante el período cubierto por la garantía; el usuario le ha entregado a dicho agente o representante pruebas irrefutables (v.g. pruebas de compra o instalación) de que la falla ocurrió o se descubrió dentro del período de garantía; una persona autorizada de servicio independiente o representante de la Compañía ha tenido la oportunidad de inspeccionar la unidad durante horas hábiles regulares dentro de un lapso razonable después de que el usuario reportó la falla.

Para obtener un reemplazo según la garantía para componentes instalados de fábrica o para opciones abastecidos por la Compañía y accesorios fabricados y abastecidos por la Compañía, llame o escriba al domicilio que abajo se señala. Proporcione una descripción del problema y una prueba de compra. Recibirá instrucciones de cómo obtener su reemplazo y de cómo devolver, a sus expensas, el o los componentes, opciones o accesorios defectuosos.

ASTERIA COMPANY
Warranty Service Department
P.O. Drawer J
Walnut Creek, California 94596
Llame a : (925) 938-7411

Todas las partes, equipos y reparaciones asumirán el resto del lapso de garantía de la parte o partes reemplazados.

La obligación de garantía de la Compañía quedarán descargadas con la oferta de reemplazo o reparación. En caso de que el cliente se niegue a aceptar la solución, se da por terminada la obligación de cumplimiento de garantía de la Compañía.

©1996 Asteria Company K280000 J 11/00

Gamatria Limitada de
 Noventa Dias
 Repuestos Únicamente
 de Accesorio(s)

Gamatria Limitada de
 Noventa Dias
 Repuestos Únicamente
 de Accesorio(s)



TARJETA DE REGISTRO PARA LA GARANTÍA

Para que esta garantía entre en vigor, esta tarjeta debe llenarse y enviarse al domicilio que está impreso al reverso, antes de que hayan pasado (30) treinta días después de la fecha de compra.

Nombre del Jefe de Familia _____
 Domicilio _____ Estado _____ Código Postal _____
 Ciudad _____
 Fecha de compra/ocupación _____
 Nombre del modelo _____
 Número de serie _____
 Nombre del distribuidor/constructor _____
 Dirección del distribuidor/constructor _____

Le agradecemos haber elegido un producto de Asteria Company. Además de llenar esta tarjeta, mucho le agradeceremos que nos responda a las siguientes preguntas para ayudarnos a satisfacer las necesidades futuras de los clientes de Asteria Company.

1. ¿Cómo se enteró de la existencia de este producto de Asteria Company?
 Anuncio Publicitario Artículo en revista, periódico
 Visita a Proveedor/distribuidor
 Sección páginas amarillas
 Constructor/Plomero/Remodelador Decorador/Arquitecto
 Visité Revendedor/ Ferreteria
 Publicidad de boca... amigo/pariente/conocido
 Otro (por favor describa) _____
2. ¿Quien fue la primera persona que le dio información sobre este producto (especificaciones, precios, etc)?
 Proveedor de productos de baño Constructor
 Remodelador Contratista de productos de plomería
 Decorador/Arquitecto Ya estaba instalado
 ¿Cuál fue la principal razón para la compra?
 El estilo Servicio de garantía Accesorios del producto
 Marca de Fábrica Precio Hidroterapia
 Reventa de Casa
 Otro _____
4. ¿Quien tomó la decisión final sobre qué producto comprar?
 Yo mismo Conyuge Conyuge y yo juntos
 Otro miembro de la familia Diseñador/Arquitecto
 Constructor/ Plomero/Remodelador Ya estaba instalado
 ¿Quien instaló? Ya Instalada Casa Nueva
 Contratista/Plomero Durante Renovación
 Usted/Conyuge Durante Renovación
 Otro (Especifique) _____
6. ¿Cuales actualmente el valor en el mercado de esta propiedad?
 Aproximadamente \$ _____ años
7. ¿Qué edad tiene el jefe de familia?
 Elier Lascio Price Pister Aqua Glass
 Kohler American Standard Sterling
 Otro (Especifique) _____
9. ¿Cuanto tiempo pasó usted buscando antes de comprar su unidad?
 1-7 días 2 meses-6 meses
 1 semana-2 semanas 6 meses-1 año
 2 semanas-4 semanas 1 años-2 años
 1 mes-2 meses mas de 2 años
10. Aproximadamente, ¿cuanto tiempo han vivido en esa casa?
 11. Por favor indique, aproximadamente, ¿cuál es el ingreso total al año de su hogar?
 Hasta \$24,999 De \$50,000 a \$74,999
 De \$25,000 a \$29,999 De \$75,000 a \$99,999
 De \$30,000 a \$39,999 De \$100,000 a \$149,999
 De \$40,000 a \$49,999 \$150,000 y más
12. ¿Fue su proceso de compras?
 Muy fácil Fácil Difícil Muy Difícil

ASTERIA COMPANY
K280000J

ASTERIA COMPANY LIMITED WARRANTY

WARRANTY COVERAGE

Asteria Company (the "Company") offers the following express limited warranty to the original purchaser of any Asteria Company product ("unit") who purchases the product for personal or single family use ("user"). The Company will repair or replace, at its option, the unit or its equipment in accordance with the following terms and conditions.

ONE YEAR LIMITED WARRANTY ON BATHS

Our warranty on bath products is for one (1) year. Our warranty covers the unit and factory-installed components (e.g., pump, motor) against defects in material or workman ship. Warranty coverage begins on the date the unit was originally purchased by the user.

NINETY DAY (PARTS ONLY) LIMITED WARRANTY ON OPTIONS AND ACCESSORIES

Our warranty on options and accessories manufactured by the Company is for ninety (90) days for parts only. Our warranty covers options and accessories manufactured by the Company (e.g., fill spout kits, trim kits, skirts) against defects of material or workmanship. Warranty coverage begins on the date the option or accessory was originally purchased by the user.

WARRANTY LIMITATIONS

Our warranty does not cover defects, damage, or failure caused by the common carrier, installer, user, or other person, or resulting from, without limitation, any of the following: careless handling (lifting unit by plumbing, abrading finish, etc.); modification of any type for any reason (including modification to meet local codes); improper installation (including installation not in accordance with instructions and specifications provided with the unit); connections supplied by the installer of the equipment; improper voltage supply or unauthorized electrical modification; misuse; incorrect operation, or lack of proper routine maintenance; operation of the unit without specified minimum amount of water or at inappropriate water temperature; use of abrasive or improper cleaners; or acts of God, such as lightning, floods, earthquakes, etc.

In addition, THE COMPANY WILL NOT BE RESPONSIBLE FOR INCIDENTAL OR CONSEQUENTIAL DAMAGES or losses arising from any cause (e.g., water damage to carpet, ceiling, loss of use, etc.) including its own negligence; damages to, respecting, or resulting from: plated parts when pool and/or spa chemicals are used in the unit; optional bath equipment not manufactured by the Company, supplied by Dealer, installer or the Company; the unit's prior usage as an operational display; or defects that should have been discovered before installation. This limited warranty does not include: labor, transportation, or other costs incurred in the removal and/or reinstallation of the original unit and/or installation of a replacement unit; any costs relating to obtaining access for repair; or loss of use damage, including loss of sales, profit or business advantage of any kind under any circumstances. Bath units in commercial use are excluded from any warranty coverage if any addition, deletion, or modification of any kind whatsoever has been made to the unit (or to any component).

Warranty coverage is provided in the United States of America only.

IMPLIED WARRANTIES

Implied warranties of merchantability and fitness for a particular purpose are disclaimed altogether or to the full extent allowed by law.

NOTICE: This warranty gives you specific legal rights, and you may also have other rights which vary from state to state. There are no warranties applicable to Asteria Company products except as expressly stated herein or as implied by applicable state and federal laws. The Company will not be responsible for any statements or representations made in any form that go beyond, are broader than or are inconsistent with any authorized literature or specifications furnished by the Company.

Some states do not allow limitations on how long an implied warranty lasts, or the exclusion or limitation of incidental or consequential damages, so the above limitations and exclusions may not apply to you.

RETURN OF WARRANTY CARD

The attached pre-addressed Warranty Registration Card MUST be filled out by the purchaser within thirty (30) days from purchase and mailed to Asteria Company in order for this warranty to become effective.



Asteria Company
P.O. Drawer J
Walnut Creek, CA 94596-9885

RESPONSIBILITIES OF OTHERS

Inspecting the unit prior to installation is the responsibility of the installer or building contractor who acts on behalf of the user. They are responsible for ensuring the unit is free of defect or damage. Notices are placed on and in the unit and on the shipping carton advising the installer of this responsibility. In the event of a problem, the unit must not be installed. The Company is not responsible for failures or damage that could have been discovered, repaired, or avoided by proper inspection and testing prior to installation.

Damage occurring in transit is the responsibility of the carrier. The user or installer **MUST** open the crate and inspect the unit for damage when it is delivered. If damage is discovered, it must be reported immediately to the seller and the carrier in writing, and an inspection requested. Failure of the carrier to respond should be reported to the seller and the carrier. Your freight claims should be filed promptly thereafter.

It is the responsibility of the installer, building contractor, or user to provide access for service. The Company is not responsible for any costs relating to obtaining access for repair. The user shall bear such costs and, if appropriate, must seek recovery from the installer.

Damage occurring to the unit during installation is the responsibility of the installer and/or building contractor and damage occurring thereafter is the responsibility of the user.

Failure of any optional equipment is the sole responsibility of the equipment manufacturer. (Options and accessories manufactured by the Company are warranted for ninety (90) days from the original date of purchase for parts only.)

The Distributor or Dealer is responsible for knowing local code requirements and notifying the installing contractor and/or user of these requirements at the time of purchase. The Company is not responsible for costs to modify any product to obtain any code approval, such as city, county, or state building codes.

WARRANTY SERVICE

For the customer's benefit, the Company maintains a list of independent service personnel to perform required warranty service repairs. Such firms are not agents or representatives of the Company and cannot bind the Company by words or conduct.

The Company will provide the warranty service described above when the following conditions have been met: the failure is of the nature or type covered by the warranty; the user has informed a Warranty Service Department Representative of the nature of the problem during the warranty period; conclusive evidence (e.g., proof of purchase or installation) is provided to the foregoing by the user proving that the failure occurred or was discovered within the warranty period; an authorized independent service person or Company representative has been permitted to inspect the unit during regular business hours within a reasonable time after the problem was reported by the user.

In order to obtain warranty service, replacement for factory-installed components or Company supplied options and accessories manufactured and supplied by the Company, call or write the address below. Provide a description of the problem and proof of purchase. You will be instructed how to obtain service, replacements and where to return, at your expense, the failed component(s), option(s), or accessory(ies).

ASTERIA COMPANY
Warranty Service Department
P.O. Drawer J
Walnut Creek, California 94596
(925) 938-7411

All replacement parts, equipment, and repairs shall assume the remaining warranty period of the part(s) replaced.

The Company's warranty obligation shall be discharged upon tender of replacement or repair. The customer's refusal to accept the tender terminates the Company's warranty obligation.

©1996 ASTERIA COMPANY K280000 J 11/00

Ninety-Day
Parts Only
Limited Warranty
On
Accessory(ies)



Warranty Registration Card

This card must be filled out and returned to the address printed on the other side within thirty (30) days from date of purchase in order for this warranty to be come effective.

Purchaser's Name _____ State _____ Zip _____
Purchaser's Address _____
Date of Purchase _____
Model Name _____
Serial Number _____
Dealer's Name _____
Dealer's Address _____

- How did you first hear about this Asteria Co. product?
 Advertisement Article in Magazine/Newspaper
 Visited Dealer/Plumbing Supplier Yellow Pages
 Builder/Plumber/Remodeler Decorator/Architect
 Visited Retailer/Home Center Store
 Word of Mouth... Friend/Relative/Acquaintance
 Other (Please Describe) _____
- Who first gave you specific information about this product (specifications, prices, etc.)?
 Dealer/Plumbing Supplier Builder Remodeler
 Plumbing Contractor Retailer/Home Center Store
 Decorator/Architect Already installed
 Styling Warranty Service Product Features
 Brand Name Price Hydrotherapy
 Home Resale
 Other _____
- Who finally decided which product you would buy?
 Self Spouse Self and Spouse Together
 Other Family Member Designer/Architect
 Builder/Plumber/Remodeler Already installed
 Contractor/Plumber when remodeling
 Self/Spouse when remodeling
 Other _____
- What is the current market value of this property?
Please estimate \$ _____
- What is the age of the head of the household? _____ years
 Eljer Lasco Price Pfister Aqua Glass
 Kohler American Standard Sterling
 Other (Specify) _____
- How long did you shop before purchasing unit?
 1 day 2 months-6 months
 2-7 days 6 months-1 year
 1 week-2 weeks 1 year-2 years
 2 weeks-4 weeks +2 years
 1 month-2 months
- Approximately how long have you lived in this home?
Please indicate, approximately, the total annual income of your household.
 Up to \$24,999 \$50,000 to \$74,999
 \$25,000 to \$29,999 \$75,000 to \$99,999
 \$30,000 to \$39,999 \$100,000 to \$149,999
 \$40,000 to \$49,999 \$150,000 and Above
- Was your purchase process?
 Very easy Easy Difficult Very Difficult

Ninety-Day
Parts Only
Limited Warranty
On
Accessory(ies)

ASTERIA COMPANY
K280000J